

Kit code 7579901







Procédure de mise en place d'un porte-fusible
sur Pompe À Chaleur aérothermie
alimentée en courant électrique monophasé 1 x 230V
et équipée d'une carte de démarrage.

SOMMAIRE

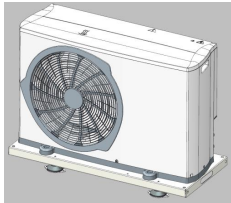
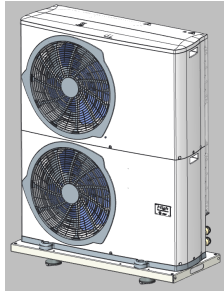
I – Composition du KIT	2
II – Précautions et instructions avant toute intervention.	3
III – Principe de fonctionnement.	3
III-1 Installation avant montage du kit	3
III-2 Installation après montage du kit	3
IV - Pompes à chaleur : R/O 8RM(2) – R/O 10RM(2) et 13RM(2)	4
IV-1 Position, montage et raccordement électrique du porte fusible	4
IV-1-1 - Accès à la platine électrique.....	4
IV-1-2 - Fixation du porte-fusible sur rail DIN.....	5
IV-1-3 – Raccordement électrique du porte-fusible.....	6
IV-1-4 – Refermer le groupe et vérifier le bon fonctionnement de l'appareil.....	6
IV-2 Schéma électrique (R/O 8RM2 et R/O 10RM2).....	7
IV-3 Schéma électrique (R/O 13RM2)	8
V - Sélection du fusible adapté à votre modèle de pompe à chaleur	8

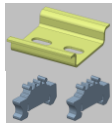
I – Composition du KIT

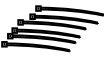
Utilisation des composants du kit en fonction des gammes de Pompe À Chaleur

		<u>Modèle de Pompe À Chaleur</u>	
		R/O équipée d'un seul ventilateur	R/O équipée de deux ventilateurs
<u>Visuel et Désignation</u>			
	Porte fusible pour fusible 14 x 51 mm * Code 7547284	A positionner sur panneau plastique	
	1 câble Section 6 mm ² Lng. 400 mm	Raccordement électrique de la sortie fusible vers la borne « Phase » de la carte de démarrage	
	Rail DIN Lng. 40 mm + 2 butées de blocage	A positionner sur panneau plastique	
	2 vis auto foreuse Ø 4.2 x16 + 2 capuchons	Fixation du rail DIN	
	Collier Rilsan quantité = 6	Maintien des câbles	
	Notice montage de ce kit. Code : 7579781.00		

* Noter que le porte-fusible est livré sans fusible

Le fusible (type GR ou gRC taille 14x51) doit être commandé séparément, en fonction de la taille de l'appareil (voir paragraphe XX)

II – Précautions et instructions avant toute intervention.



Avant de commencer l'opération de mise en place du fusible, vérifier que l'alimentation du groupe est coupée.

Attention risque de charge résiduelle dans les condensateurs. Seul du personnel qualifié et habilité peut procéder à ces opérations.

- Ce porte-fusible est à installer dans la pompe à chaleur afin de protéger électriquement les composants électronique de puissance contre les sur intensités qui ne sont pas détectées par le disjoncteur déjà présent sur l'installation.
Exemple : baisse de tension de l'ordre d'une seconde lors des phases de démarrage du compresseur.
- Quel que soit le modèle de pompe à chaleur, le fusible sera raccordé électriquement en série sur la phase alimentant la pompe à chaleur selon le schéma de principe ci-dessous.

III – Principe de fonctionnement.

III-1 Installation avant montage du kit

L'alimentation « client » (phase, neutre et terre) est raccordée en direct sur le bornier J1 de la carte de démarreur.

III-2 Installation après montage du kit

La phase « client » sera raccordée sur la borne supérieure du fusible F1.

Un câble en provenance de la borne inférieure du fusible F1 sera raccordé sur la borne « Phase » du bornier J1 de la carte de démarreur.

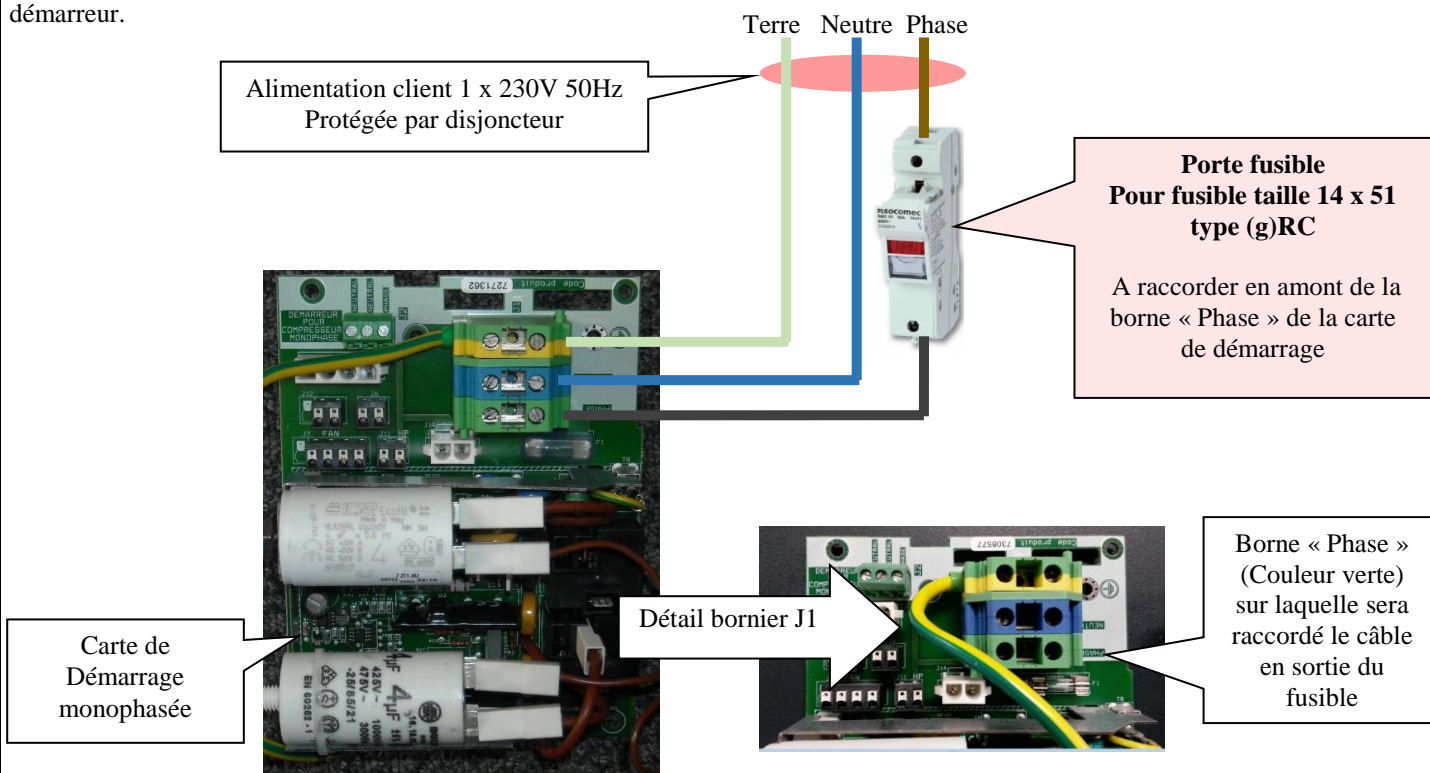

- Noter que dans tous les cas, le disjoncteur préconisé dans la notice d'installation de l'appareil doit être conservé en amont de l'installation électrique.
- Noter que ce porte-fusible ne doit pas être déconnecté (ouvert) alors que le circuit est alimenté (en charge).
- Dans les paragraphes suivants sont détaillés le positionnement du porte fusible dans l'appareil, son mode fixation et son raccordement électrique.

IV - Pompes à chaleur : R/O 8RM(2) – R/O 10RM(2) et 13RM(2)

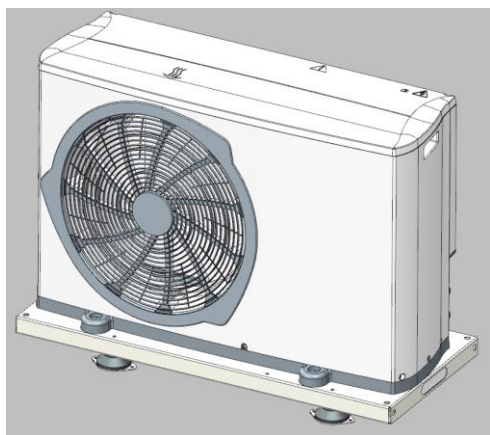

Pompe à chaleur 1 ventilateur
8RM2 / 10RM2

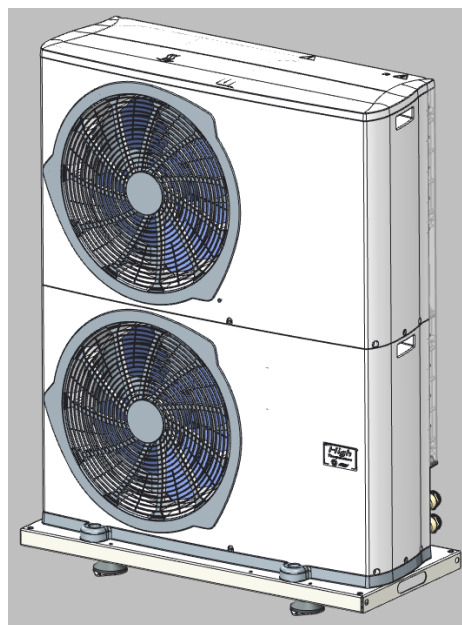

Pompe à chaleur 2 ventilateurs
13RM2

IV-1 Position, montage et raccordement électrique du porte fusible

IV-1-1 - Accès à la platine électrique

- Retirer le toit, désolidariser le panneau arrière du panneau avant afin d'écarter celui-ci pour accéder plus facilement aux cartes électroniques. Attention de ne pas trop écarter le panneau afin de ne pas déconnecter tous les faisceaux électriques.
- Retirer le capot de protection électrique. Enlever le panneau avant supérieur afin d'accéder au borniers de raccordement principal.

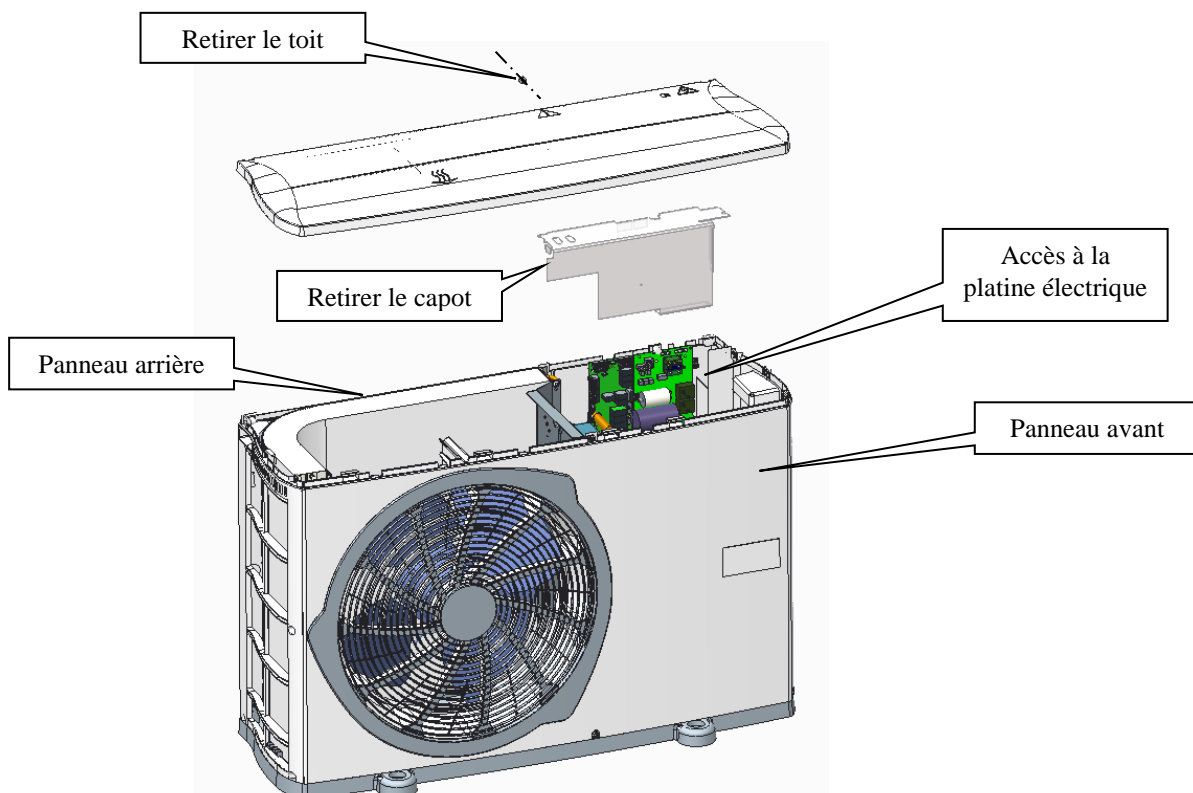

IV-1-2 - Fixation du porte-fusible sur rail DIN

- Le porte-fusible sera installé sur un rail DIN de longueur 40 mm (fourni) vissé sur la carrosserie plastique (sur le panneau avant démontable) au niveau de la goulotte d'arrivée des câbles.
- Pour fixer le rail DIN, utiliser les deux vis auto foreuses (fournies) dont le corps sera protégé après montage par les deux capuchons (fournis)

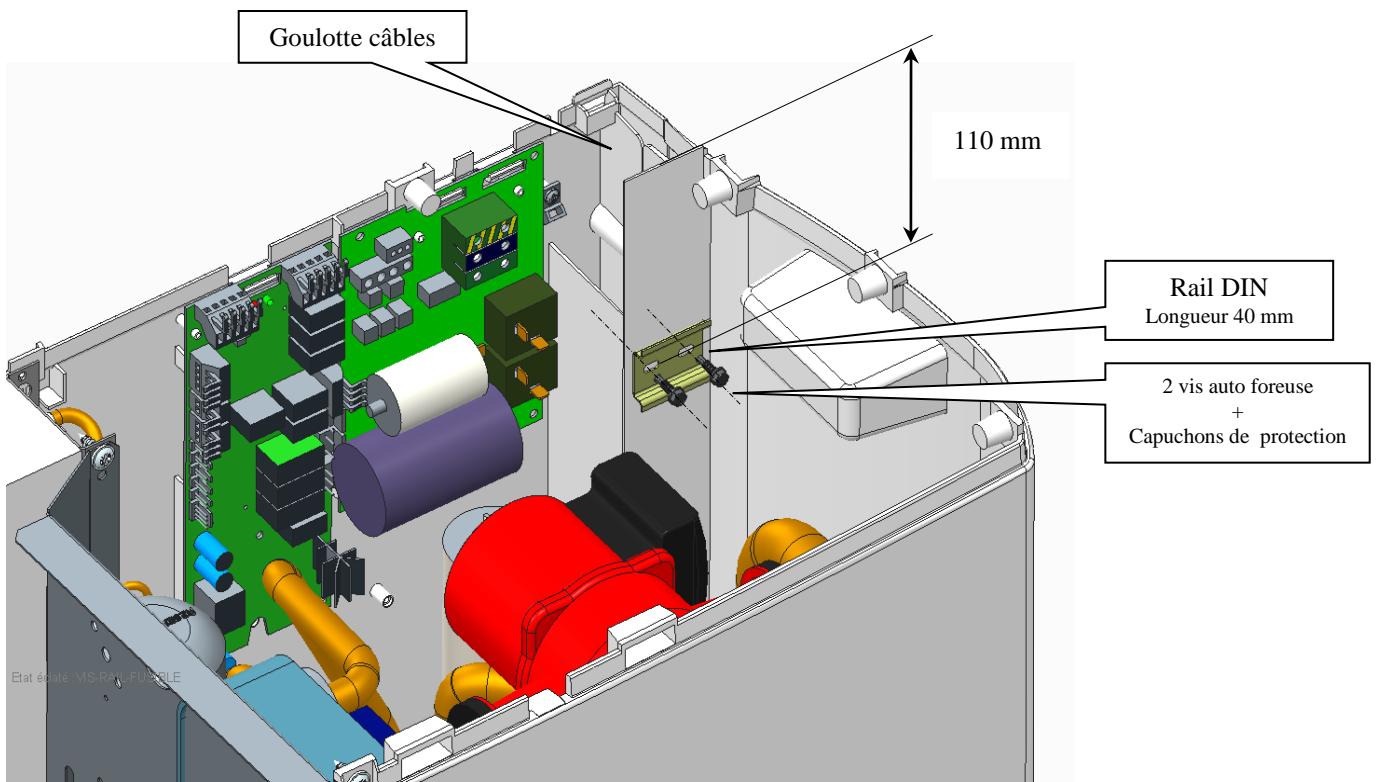

- Clipsez le porte-fusible sur le rail DIN et utilisez les deux butées (fournies) pour le maintenir en place.

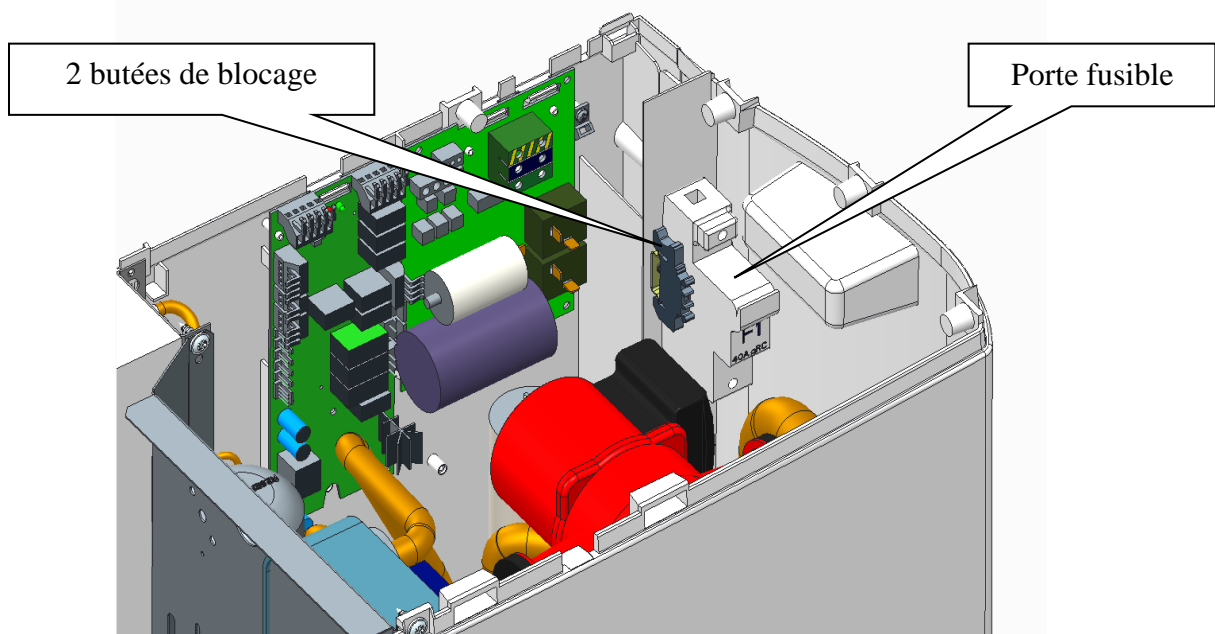

IV-1-3 – Raccordement électrique du porte-fusible

- Débrancher la phase du câble d'alimentation client de la borne « Phase » de la carte électronique
- Rebrancher ce câble sur la borne supérieure du porte-fusible
- Raccorder le câble en provenance de la borne inférieure du port fusible sur la borne « Phase » de la carte de puissance.

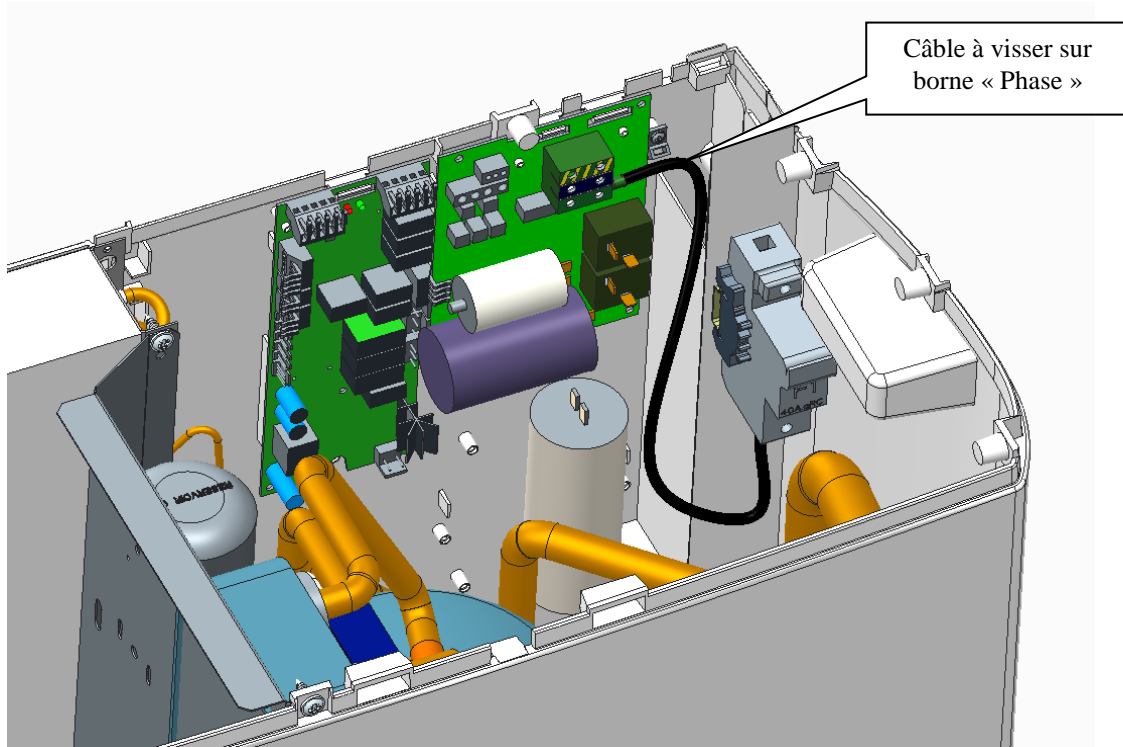

- Veillez à respecter les couples de serrage des câbles électriques :
 - o Sur les bornes du porte fusible F : couple préconisé entre 2.5 et 3 N.m
 - o Sur le bornier J1 d'alimentation de l'appareil : couple préconisé entre 1.2 et 1.5 N.m
- Insérer le fusible dans le porte-fusible.

IV-1-4 – Refermer le groupe et vérifier le bon fonctionnement de l'appareil.

IV-3 Schéma électrique (R/O 13RM2)

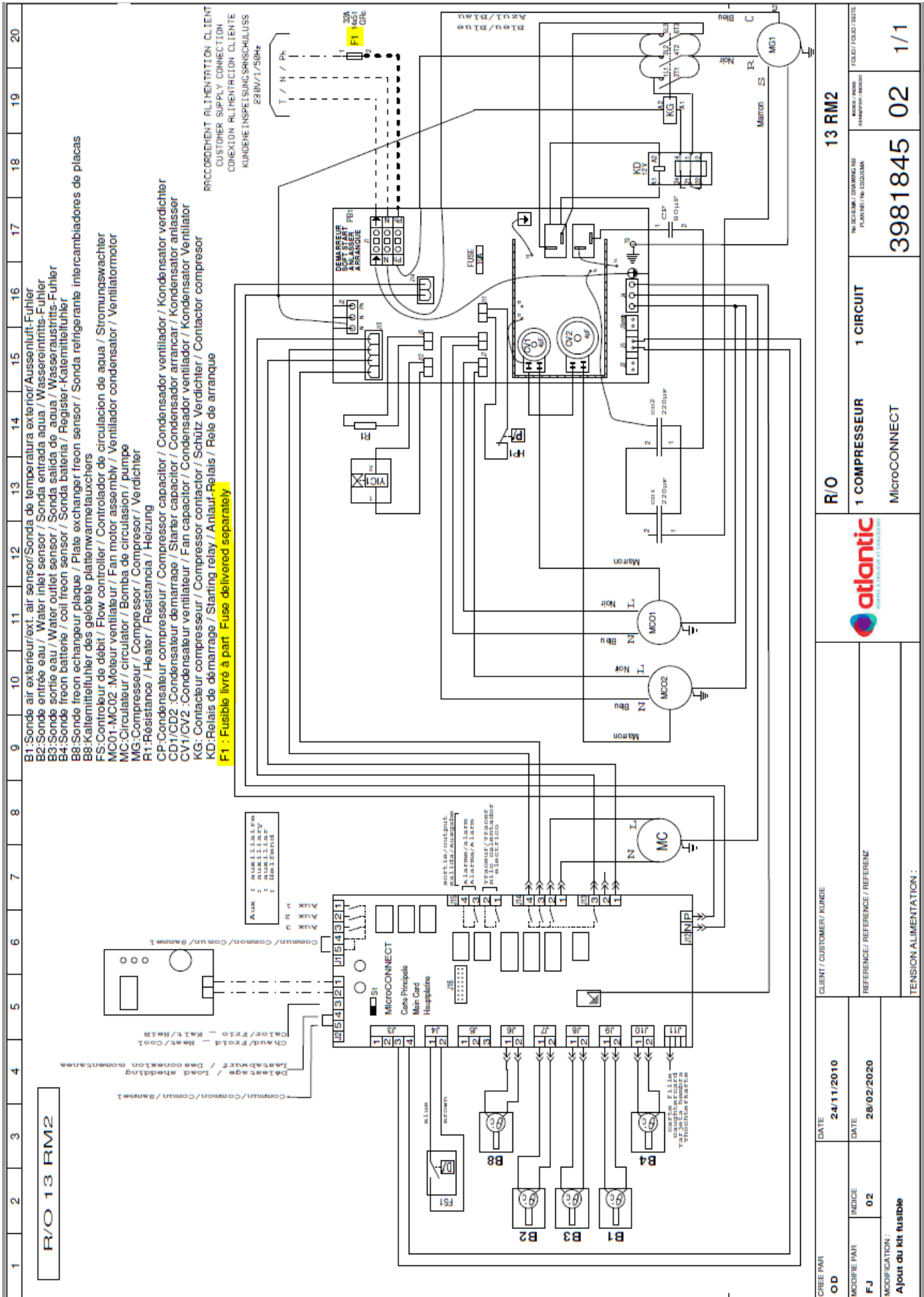

V - Sélection du fusible adapté à votre modèle de pompe à chaleur

Ci-dessous, en fonction du type et de la taille de votre Pompe à Chaleur, les caractéristiques du fusible à installer dans le porte-fusible.

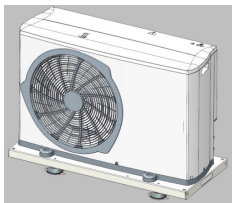
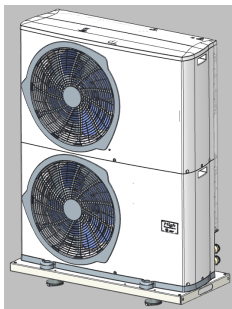
Gammes	Visuel	Taille	Référence compresseur	Calibre fusible préconisé	Code fusible Taille 14 x 51 Type gR ou gRC
				A	A installer dans le porte-fusible
R/O Application plancher chauffant	Aérothermie 1 ventilateur 	8RM2	ZP32 K3E-PFJ	25	7579123
		10RM2	ZP41 K3E-PFJ	32	7579125
	Aérothermie 2 ventilateurs 	13RM2	ZP50 K3E-PFJ	32	7579125

Noter que le fusible n'est pas fourni avec ce kit.